

TRHÁK

školní časopis



02/25

ZŠ a MŠ Nový Knín



VALENTÝNSKÝ SPECIÁL



vybarvi si



V tomto čísle TRHÁKU

2
Úvodní slovo

9
Upeč si s námi
Pusinky

16
Co je Šeptem...
Exkluzivně jen u nás

3
Zprávy z redakce
Co je nového

10
Zamilované origami
Slož si své srdce

17
Legrace na závěr

4
Rozhovor s ...
Co možná nevíte o

11
Příběh na pokračování
První láska

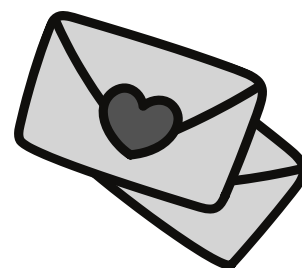

5
Co se děje ve škole
Co už bylo a na co se
můžeme těšit

12
Reportáž
Pyžamový den

6
Žákovská rada
Radíme se s radou...

13
Komiks

7
Anketa
Nejoblíbenější...

14
Křížovka
Tentokrát s tajenkou

8
Jazykové okénko
Jak se řekne "miluji tě"
v jiných jazycích?

15
Koutek poezie



ÚVODNÍ SLOVO

Milí čtenáři,

Děkujeme za přečtení prvního čísla Trháku a vítáme vás v čísle novém.

Připravili jsme pro vás představení nových členů, ohlednutí za pyžamovým dnem, love story a také třeba návod na valentýnské origami a samozřejmě nechybí rozhovor. S kým? To se nechte překvapit. Tentokrát si také přečtete exkluzivní drby, které nenajdete jinde, než u nás. 🙌😊

Tak si užijte čtení))

Krásného valentýna vám přeje celá redakce)!❤️

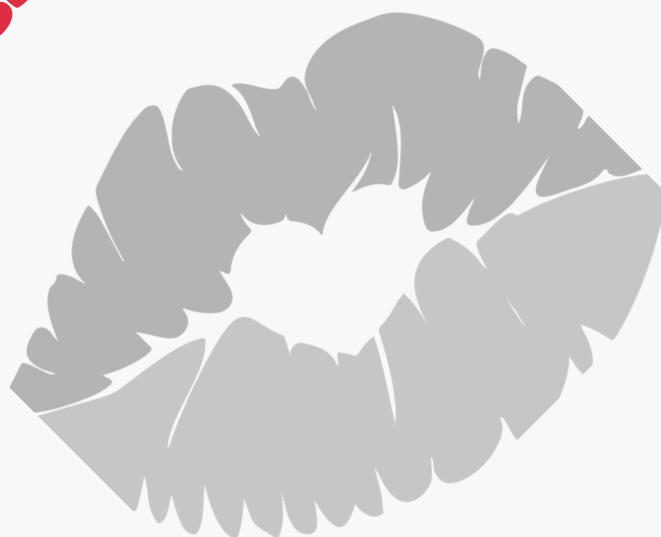

REDAKCE

Vítáme v naší redakci nové členy týmu!

Reportérka

Bety Hnízdilová

Bety je veselá, pracovitá, zodpovědná, hodná, kamarádká, chytrá, milá a vtipná. Chodí do sedmé třídy a její nejoblíbenější předměty jsou dějepis, angličtina a matematika. Má ráda fotbal, hlavně Vitíka. Doma má psa a bráchu. Ve volném čase hraje tenis.

Reportérka

Karin Chroustová

Karin je veselá, společenská a pozitivní. Chodí do sedmé třídy, její nejoblíbenější předměty jsou výtvarka, tělocvik a někdy angličtina. Má ráda zvířata, fandí Spartě a doma má psa a králíka. Ve volném čase hraje squash a na kytaru.

Pokud nechcete být stálým členem redakce, ale rádi píšete nebo kreslíte, ozvěte se nám, rádi vám vaše články, příběhy, básničky a obrázky vytiskneme!!!

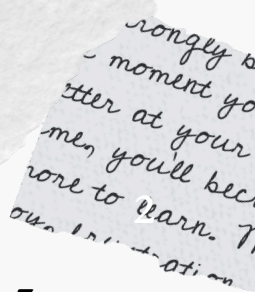
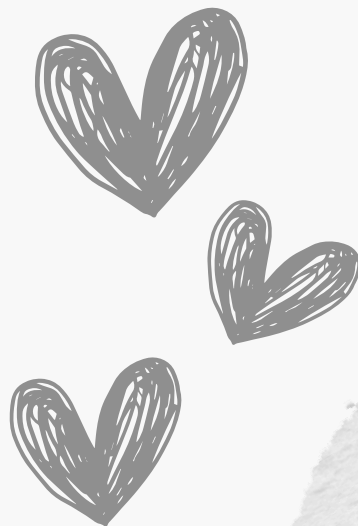



Otázky na našeho nového učitele

Jana Šimečka

1. Proč jste si vybral právě naši školu?

Protože tady hledali aytáka a chtěl jsem učit.

2. Jaké jsou vaše oblíbené koníčky?

Sport, hraní her a koukání seriálu. Dále čtení knih a komiksů.

3. Jaké byly vaše oblíbené předměty?

Tělocvik, informatika, angličtina.

4. Odkud jste k nám přišel?

Jsem z Knína.

5. Máte nějaký tip na knížku nebo film?

Oblíbená kniha je klub rváčů a Arila a film nejspíše Star Wars.

6. Co vás inspirovalo se stát učitelem?

Já když jsem byl ve vašem věku tak jsem viděl, že mě ty učitelky nedokážou nic naučit, a tak jsem se rozhodl stát se učitelem a snažit se zaujmout mladou generaci trochu jinak.

7. Máte nějaké konkrétní cíle nebo vize, jak chcete učit svůj předmět?

Učit to zábavnou a hravou formou. Chtěl bych aby pak mí žáci dokázali využít vědomosti a zkušenosti dál.

8. Kdybyste měl jedním slovem popsat, jaký učitel chcete být, jaké slovo by to bylo?

Důsledný.

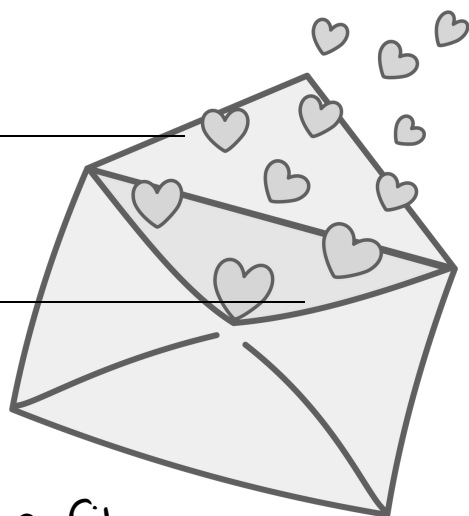

Co se děje ve škole?

BRUSLENÍ

SPORTOVNÍ DEN
K VYSVĚDČENÍ

DEN SV.
VALENTÝNA

TURNAJ V MINI HÁZENÉ

PREVENTIVNÍ PROGRAMY

VĚDOMOSTNÍ OLYMPIÁDY

SETKÁNÍ SE ZÁSTUPCI
STŘEDNÍCH ŠKOL

VYSVĚDČENÍ

FLORBALOVÝ TURNAJ
ČEPS CUP

PYŽAMOVÝ DEN

ANGLICKÉ DIVADLO

VÁNOČNÍ JARMARK A DÍLNIČKY

NÁVŠTĚVA SKLÁŘE

Radíme se s radou

Do uzávěrky tohoto čísla Trháku žákovská rada neproběhla, proto máte prostor k nápadům a myšlenkám, které by mohly být za vaši třídu prezentovány na jejím příštím setkání.

Informace z příští rady budou na nástěnce ve vaší třídě.



Anketa

I v naší pravidelné anketě jsme zůstali věrni tématu tohoto čísla a ptali jsme se vás, jaký romantický film máte nejraději. A jak to dopadlo?



Učitelé: Láska nebeská



Žáci na prvním stupni: Ledové království

Žáci na druhém stupni: Shrek

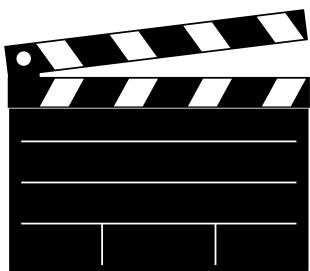

Jazykové okénko

Víte, jak se řekne "miluji tě" v jiných jazycích? Ne? Tak my vám to dneska řekneme, ať můžete své valentýnce /svému valentýnu říct ta důležitá slova i jinak... ale aby to nebylo tak jednoduché, musíte si najít, ke kterému jazyku co patří...

Řešení najdete na poslední stránce Trháku

Ich liebe dich

španělsky

Je t'aime

anglicky

Se agapo

italsky

Te amo

německy

Я тебе кохаю

švédsky

Ti Amo

havajsky

Aloha wau iā 'oe

ukrajinsky

Jag älskar dig

francouzsky ♡

I love you

řecky ♡ ♡ ♡

♡

Upeč si s námi...

Pusinky

Suroviny:

140 g bílků (asi 5 kusů)

160 g moučkového cukru

1 špetka soli

125 g kokosu (můžete, ale nemusíte)

1 lžice citronové šťávy



Postup:

1. Bílky musí mít pokojovou teplotu.
2. Bílky vložíme do misky, přidáme sůl a citronovou šťávu.
3. Ručním šlehačem pomalu šleháme a postupně přidáváme cukr. Šleháme tak dlouho, než je sníh opravdu velmi tuhý a lesklý (když otočíte misku dnem vzhůru, sníh vám z ní nevypadne).
4. Pokud chcete připravit kokosky, zlehka vmícháme stěrkou kokos.
5. Sáčkem a ozdobnou širší trubičkou nastříkáme na plech vyložený pečicím papírem pusinky o průměru 2-3 cm, mezi pusinkami necháváme dostatek volného místa.
6. Plech vložíme do vyhřáté trouby. Sušíme 70 minut na 100 stupňů.
7. Správně usušené pusinky / kokosky můžete lehce odloupnout z pečicího papíru

Dobrou chuť!

Zamílované origami

Slož si vlastní
srdíčko :-)

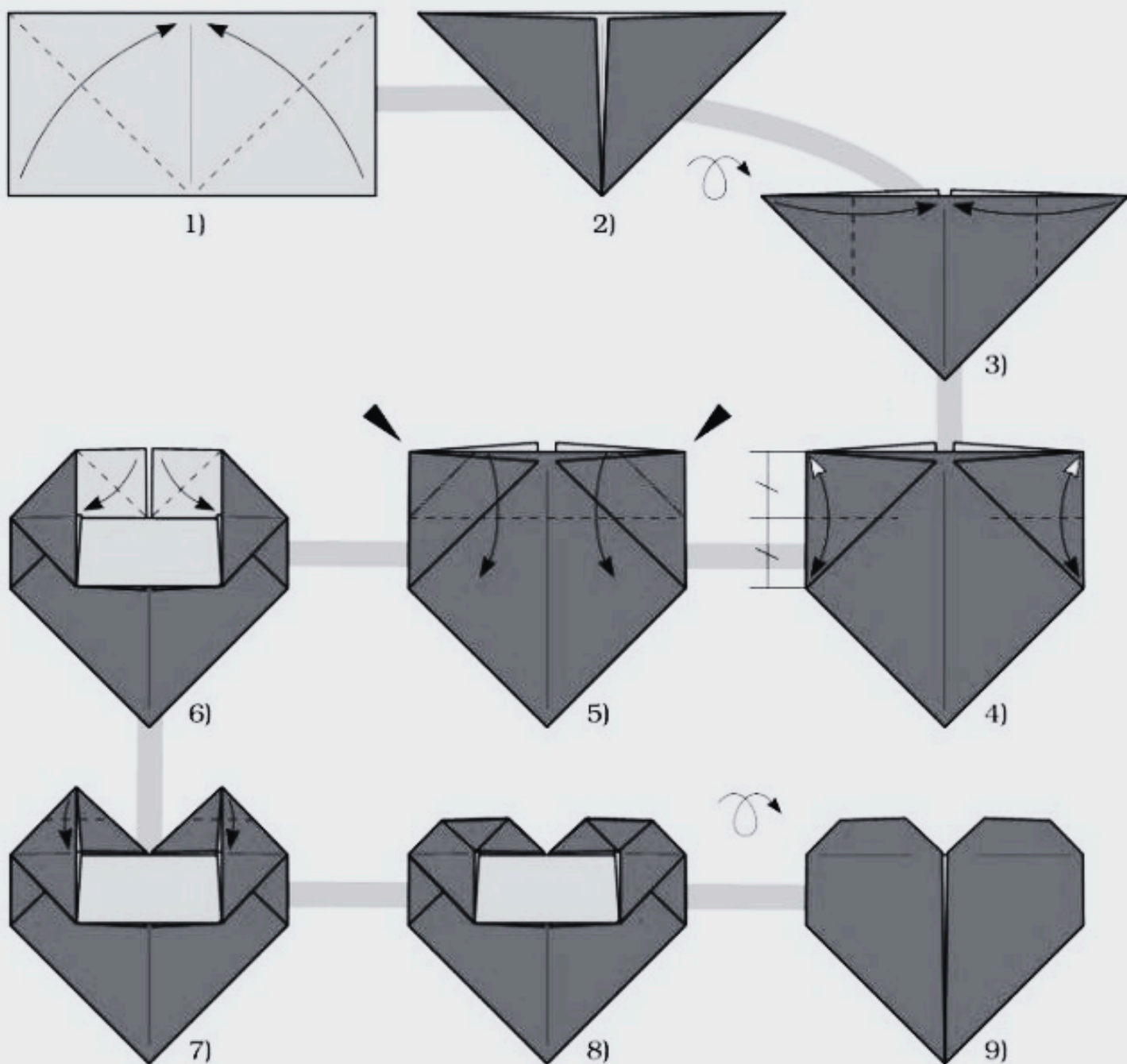

První láska

Tahle lovestory začíná úplně jinak než všechny ostatní. Jednou, v budoucnu, bude jedna mladá dívka, která rostla víc a víc do krásy. Jednoho dne seděla ve škole v lavici, když jí paní učitelka představovala nového žáka. Paní učitelka řekla, ať si jde sednout vedle Lunny - měla tam totiž jediné volné místo.

Chlapec jménem Jack byl velmi pohledný. Když si sedal vedle Lunny, utrousil: „Už jsem zažil všechno, ale vedle kupky sena jsem ještě neseděl.“

Luna byla velmi smutná. Ten den za ní přišla její nejlepší kamarádka Kamila. Viděla Lunu, jak smutně sedí u zrcadla, a zeptala se: „Co se ti stalo, Luno?“

„Víš, jak k nám přišel ten nový spolužák?“ řekla Luna. Kamila odpověděla: „No, vím. Něco ti provedl?“

„Jo, když si sedal, nezapomněl okomentovat můj vzhled,“ povzdechla si Luna.

O měsíc později si Luna přiznala, že se jí Jack líbí, a pozvala ho ven na zmrzlinu. Jack souhlasil a šli spolu na procházku. Na procházce si padli do oka. Od té doby spolu po škole chodili ven.

Jednoho dne jí Jack vzal do tajemného parčíku. Luna byla okouzlena - byli tam úplně sami. Z ničeho nic si začali koukat do očí a políbili se...

POKRAČOVÁNÍ V DALŠÍM TRHÁKU



Happy
Valentine's Day

Pyžamový den



Pyžamový den byl první akcí žákovské rady v letošním školním roce. Do pyžama se oblékli žáci i učitelé. Nejoblíbenějším pyžamem je bezesporu Hello Kitty, v každé třídě bylo aspoň jedno. Ale potkat jste mohli i žraloka, Grinche, velký výběr vánočních pyžam a mnoho dalšího. K pyžamu si někteří vzali i plyšáka, polštář, nebo dokonce župan. Akce byla super, jen nás mrzí, že v pyžamu nepřišli všichni a doufáme, že to příště bude ještě lepší než letos. Velký palec nahoru pro všechny, kteří do toho šli, a příště zas!!!



Anet Válková

Komiks

HVĚZDNÁ LÁSKA

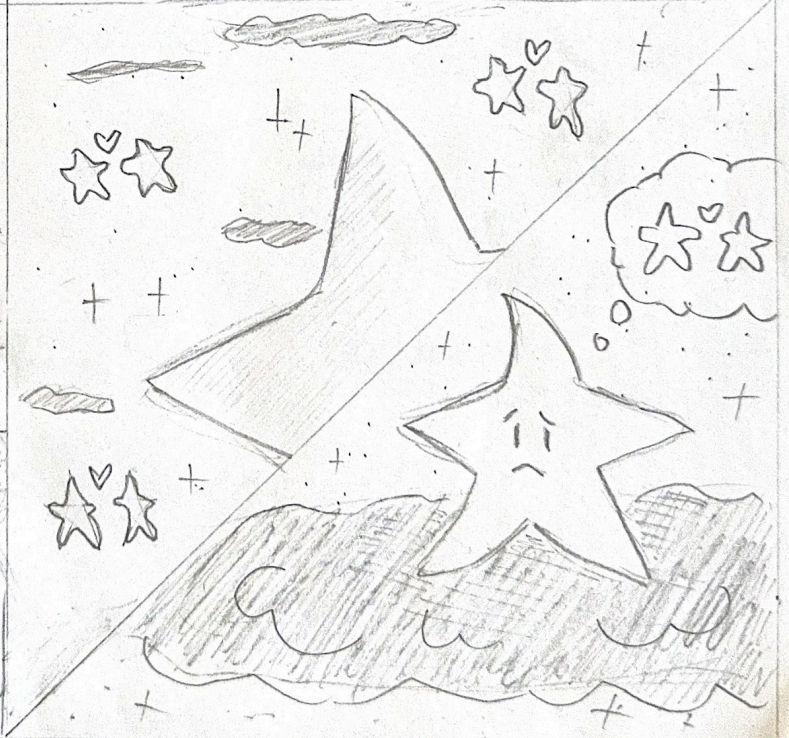
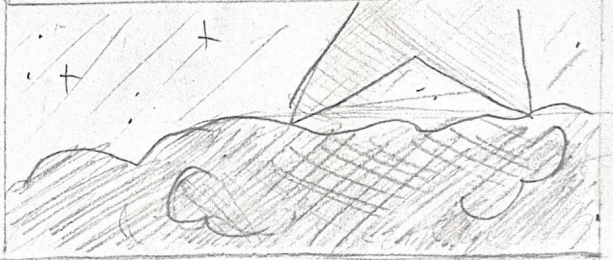
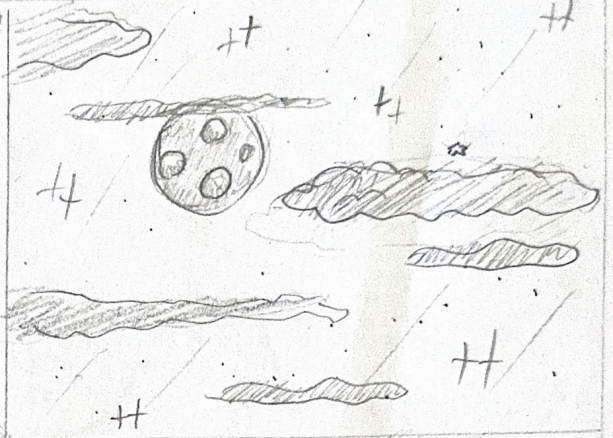
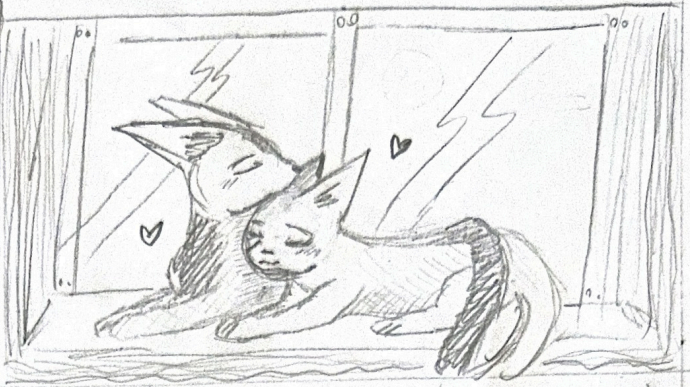

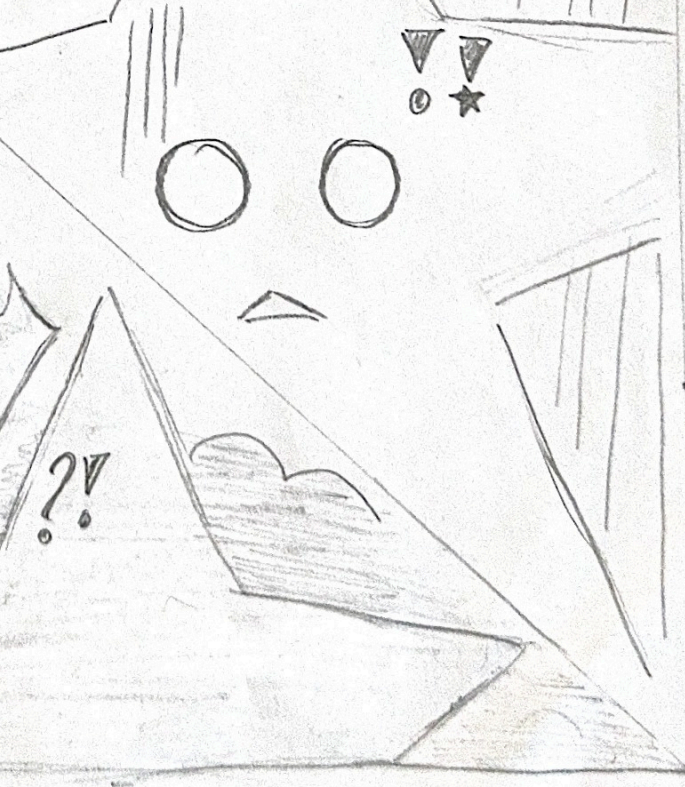
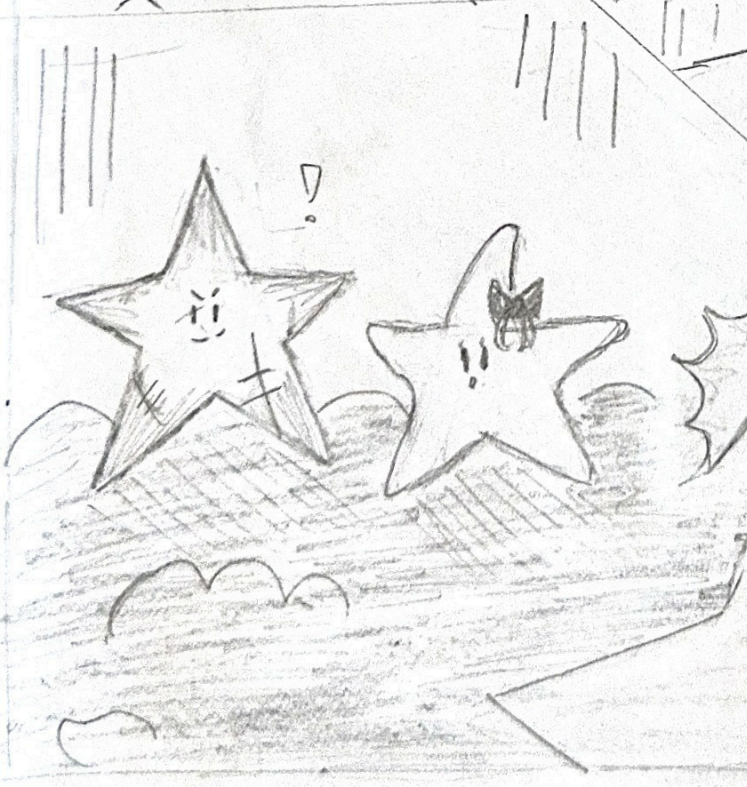
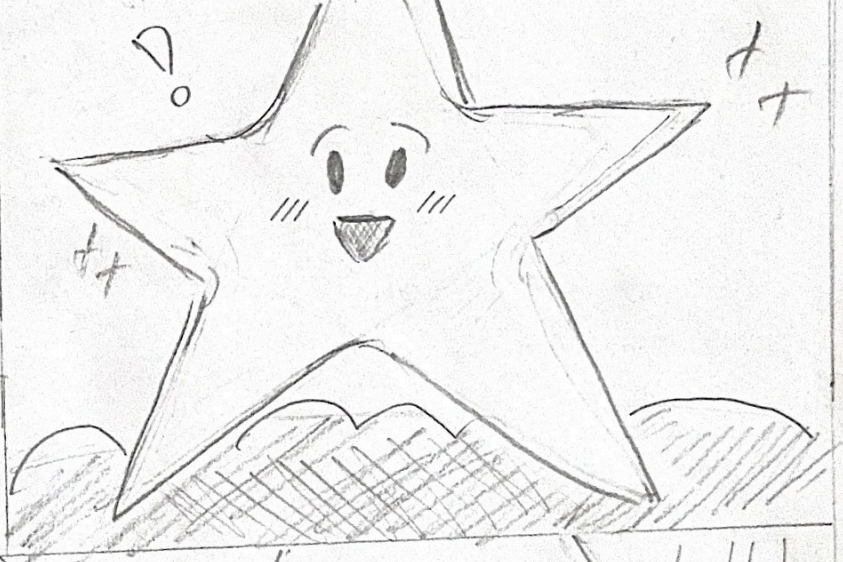
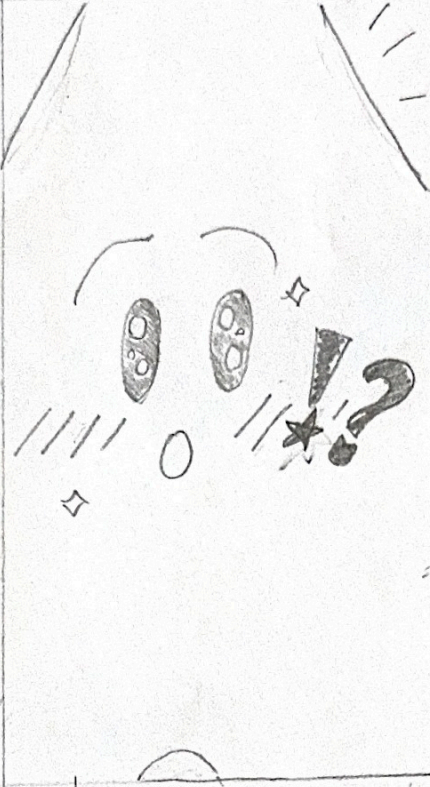
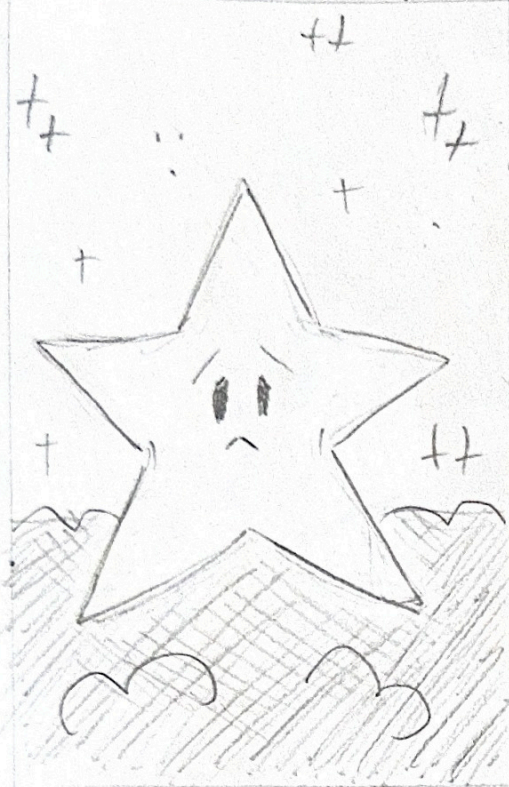

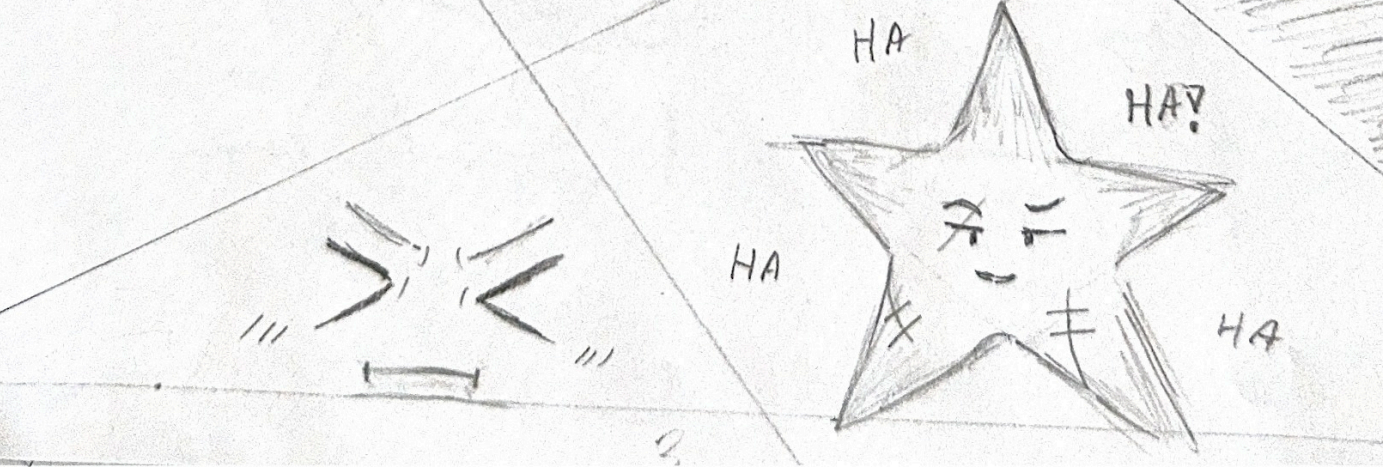
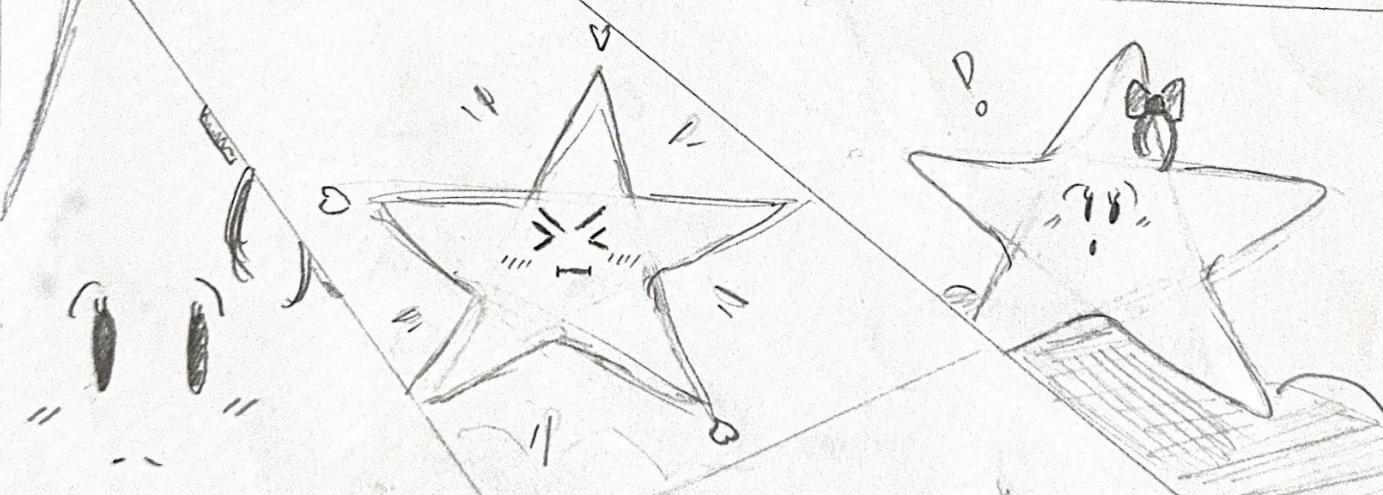
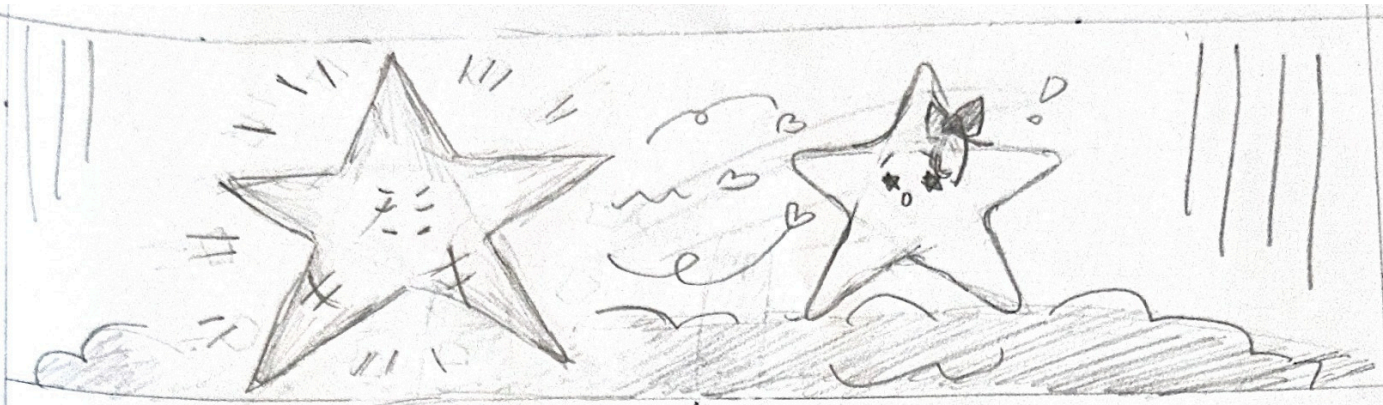

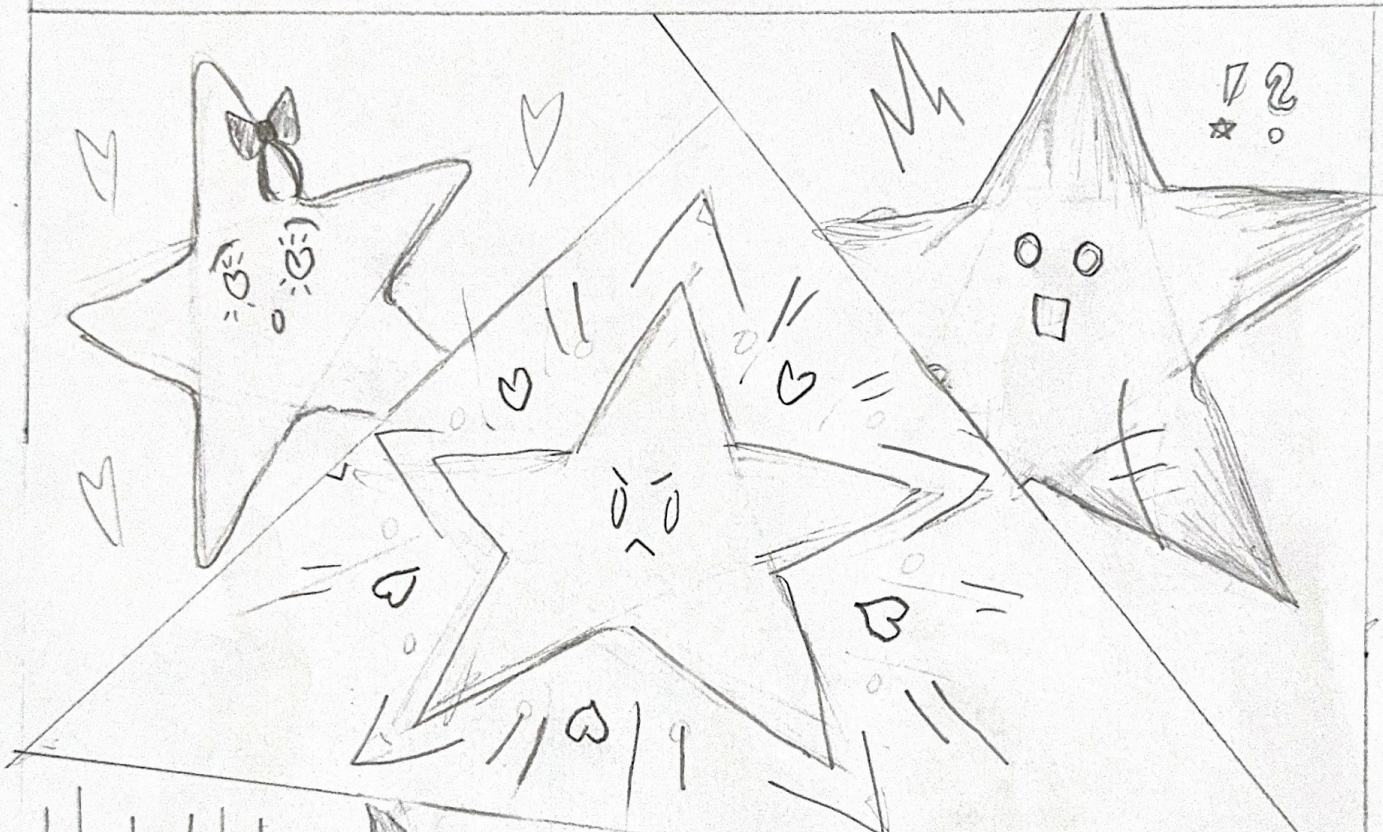
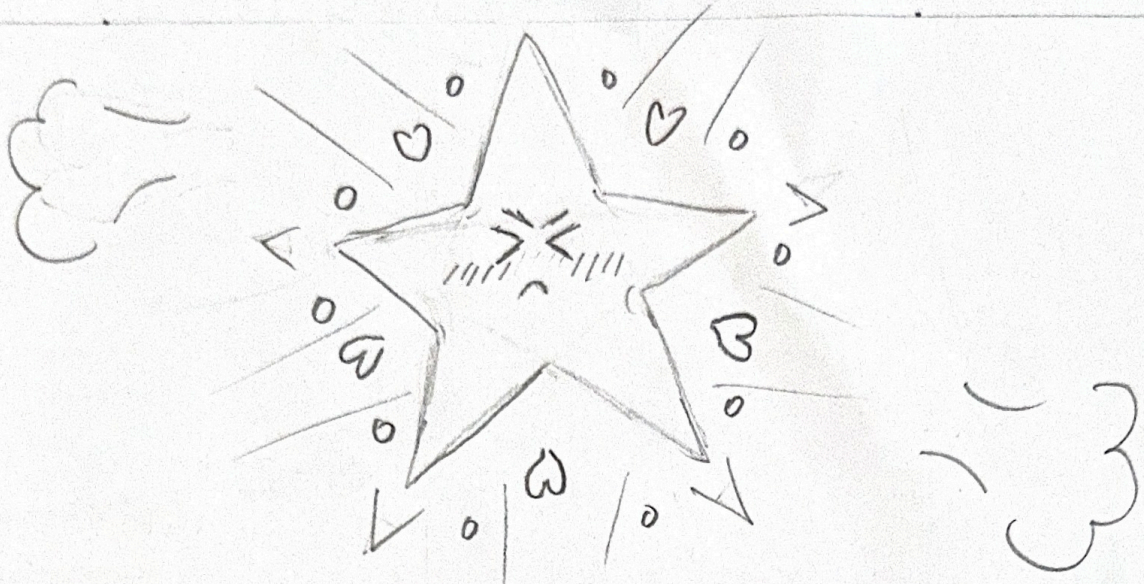

VALENTÝNSKÁ KŘÍŽOVKA



tajenka ☺
↓

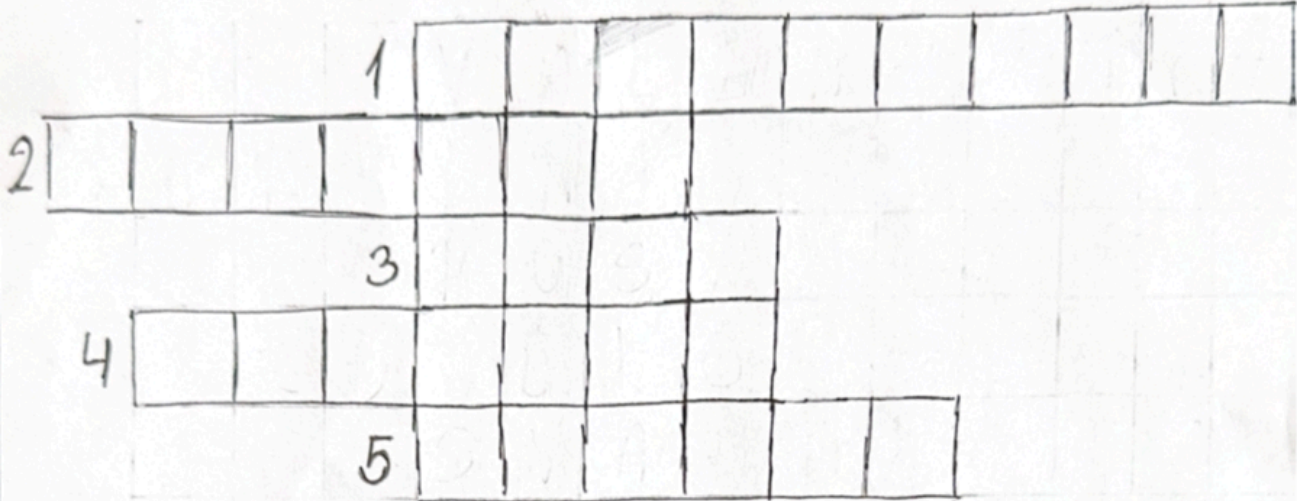

1. Valentýnský vzkaz?

2. Typická barva pro valentýn?

3.  ?

4. Valentýnský tvar?

5. Co je dne 14.2.?

tajenka _____



KOŮTEK POEZIE



O Pepíčkovi a Jeníčkovi

Byl jeden chlapeček
jmenoval se Jeníček.
Bruslil na ledě,
venku je sníh a mráz.
Zavolał si kamaráda,
jmenoval se Pepíček.
Postavíme sněhuláka?
Zeptal se ho Jeníček.

K. Kohoutová, 2.B



Pepíček neodmítl a postavili
krásného sněhuláka a byli šťastní.

Kapitola 2

Jak Pepíček s Jeníčkem staví
sněhuláka

Pepíček s Jeníčkem si promýšleli,
jak bude vypadat jejich sněhulák.
Tak ho postavili, oživilo ho a hráli
si s ním.

K. Kohoutová, T. Jarolímková,
Terežka J.

Fanklub lásky dneska slaví,
podívej se, jak se baví,
Valentýn si užívají,
jenom radovánky znají.
Z života se radují,
smutné dny už neznají.
když je láska čistá,
budoucnost je jistá.

K. Chroustová, 7.B



Co je šeptem...



Legrace na závěr

Přijde mladík na Valentýna do cukrárny a ptá se prodavačky:
„Máte perníkové srdce s nápisem Jsi moje jediná?“ „Ano, máme.“
„Výborně, tak si jich vezmu pět.“

Sedí holka a kluk na lavičce a povídají si:
„Prosím řekni mi něco.“
„Něco.“
„Ne, ne. Chtěla jsem slyšet něco sladkého.“
„Cukr.“

Řešení jazykového okénka



KRÁSNÉHO VALENTÝNA

